

TP Séries » **TP 120 G1 - BRONZE**
 Bombas de Circulação



ACIONAMENTO AUTOMÁTICO
POR FLUXOSTATO EXTERNO

- **Acionamento automático;**
- **Sistema fluxostato externo;**
- Três chaves de potência/velocidade;
- Motor refrigerado por água;
- **Temperatura máxima de 110 °C;**
- Acompanha suporte de fixação.

TABELA TÉCNICA

Tensão (V)	127 - 220
Corrente de Operação - A	2,75 (127V) - 1,60 (220V)
Potência (W)	350
Acionamento automático	Fluxostato
Pressão máxima (m.c.a.)	18
Vazão máxima (L/min)	60
Vazão mínima trab. (L/min)	2
Temperatura máx. de água trabalho (°C)	110
Temperatura máxima ambiente (°C)	40
Conexões entrada/saída (pol)	1" (acompanha flange de redução de 3/4")
Dimensões produto (LxAxP) (mm)	193 x 180 x 172
Peso líquido (kg)	5,6 (127V) - 6,6 (220V)
Rotação	3500 RPM
Classe de proteção	Ip44

CURVA DE DESEMPENHO



EXEMPLOS DE APLICAÇÃO

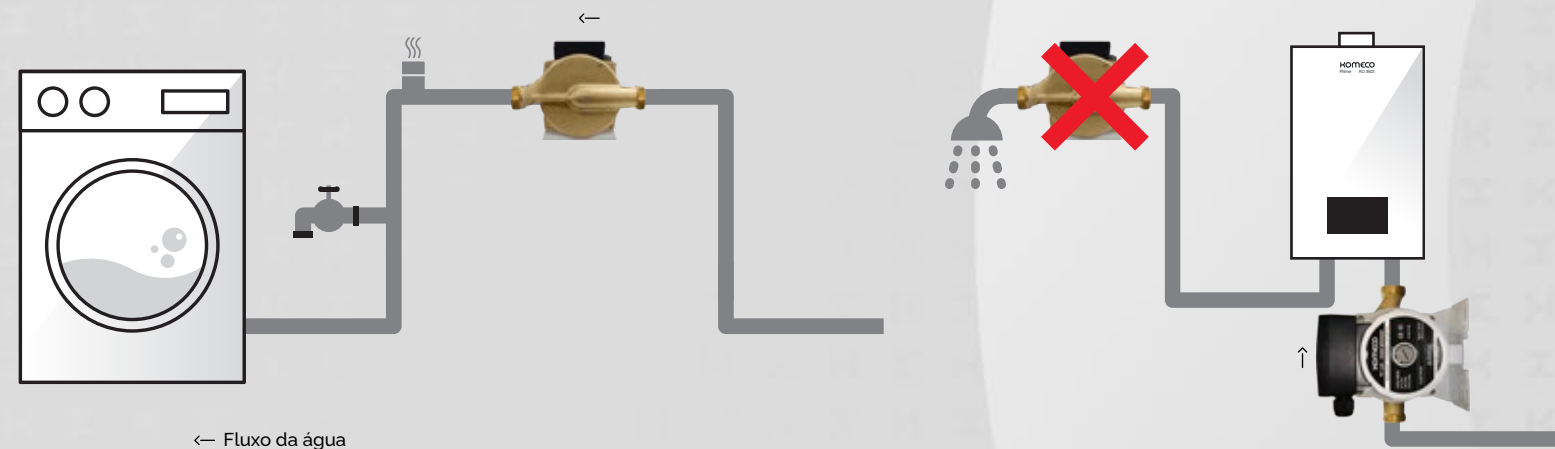

DESENHO TÉCNICO / DIMENSÕES

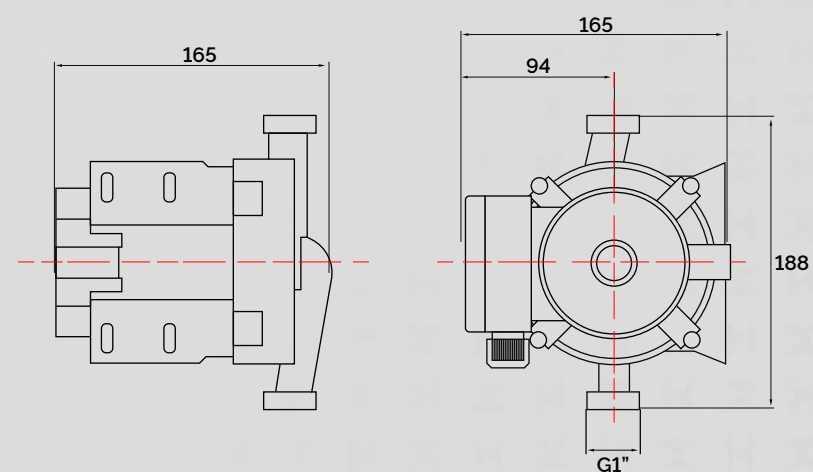

1 ANO **GARANTIA**
 Contra defeitos de fabricação.
 Consulte o manual do produto
 para saber as condições.