



MANUAL DO USUÁRIO



BOMBAS DE ÁGUA INVERSORA

SMARTPRESS 32 · 37 · 55 · 57

INTRODUÇÃO

Parabéns por adquirir a Bomba inversora SMARTPRESS, desenvolvida para oferecer maior conforto e bem-estar.

Nossa filosofia é desenvolver a melhor tecnologia e oferecer aparelhos com durabilidade e segurança.

A KOMECO oferece mais de 1000 profissionais treinados em várias Regiões do Brasil para prestar serviços com qualidade e segurança.

Oferecemos um serviço exclusivo de atendimento gratuito ao consumidor para tirar dúvidas e ouvir sugestões.

SAC
4007 1806
(Capitais e regiões metropolitanas)
0800 701 4805
(Demais localidades)

Informações (telefone, endereço, etc) sobre Assistências Técnicas Credenciadas KOMECO ou Instaladores Credenciados podem ser obtidas através do SAC (0800 701 4805) ou da página oficial KOMECO - www.komeco.com.br.

ATENÇÃO

Antes de solicitar a instalação de seu aparelho leia todo o conteúdo deste manual.

A garantia estendida é concedida através de Assistências Técnicas Credenciadas KOMECO, para saber mais consulte o termo de garantia.

Este manual está sujeito a alterações sem aviso prévio, para se ter acesso a novas versões acesse: www.komeco.com.br

Este aparelho deve ser instalado em acordo com o disposto nas normas vigentes e manual de usuário, se o aparelho for instalado em desacordo perde o direito a garantia KOMECO.

ÍNDICE

1. CARACTERÍSTICAS DA BOMBA INVERSORA	05
1.2 VISÃO GERAL.....	05
1.3 BOMBA INVERSORA SMARTPRESS 32, 37, 55 e 57	06
1.3.1 CONDIÇÕES DE TRABALHO DO PRODUTO.....	06
1.5 FICHA TÉCNICA	08
2. CURVA DE DESEMPENHO	09
2.1 PRINCIPAIS CARACTERÍSTICAS.....	10
2.2 CARACTERÍSTICAS DO CONJUNTO.....	10
2.3 PROTEÇÕES DO SISTEMA.....	10
2.4 MODOS DE FUNCIONAMENTO SMARTPRESS 37 E 55	10
2.5 MODOS DE FUNCIONAMENTO SMARTPRESS 32.....	10
2.6 MODOS DE FUNCIONAMENTO SMARTPRESS 57.....	10
3. FUNCIONAMENTO DA BOMBA INVERSORA	11
3.1 CONSIDERAÇÕES GERAIS.....	11
4. RECOMENDAÇÕES	11
4.1 RECOMENDAÇÕES PARA INSTALAÇÃO.....	12
5. INSTALAÇÃO HIDRAÚLICA	12
6. INSTALAÇÃO elétrica.....	13
6.1 TABELA DE CONDUTORES.....	14
7. INICIANDO O SISTEMA.....	15
7.1 INÍCIO DE OPERAÇÃO	15
7.2 CONFIGURAÇÃO E OPERAÇÃO DO CONTROLADOR	15
7.3 MODOS DE OPERAÇÃO.....	15
8. CONFIGURAÇÕES MODO CASCATA SMARTPRESS 57.....	16
9. MANUTENÇÕES E PRECAUÇÕES	17
10. PAINEL DE CONTROLE	17
10.1 SMARTPRESS 37 E 55.....	17
10.2 SMARTPRESS 32.....	18
10.3 SMARTPRESS 57.....	19
11. CONFIGURAÇÕES DE PARÂMETROS	22
12. FALHAS COMUNS E MÉTODOS DE SOLUÇÃO	24
13. TERMO DE GARANTIA.....	26
14. AUTENTICAÇÃO DE INSTALAÇÃO.....	27

1. CARACTERÍSTICAS DA BOMBA INVERSORA

Bomba de água inversora fornece pressão de água constante para uma variedade de aplicações domésticas e comerciais de pequeno e médio porte.

O conjunto consiste em uma bomba de água Multiestágio de aço inoxidável, motor de ímã permanente, vaso de expansão com diafragma, sensor de pressão e controlador inteligente.

O controlador inteligente é interligado ao motor da bomba controlando à velocidade do motor e mantendo a pressão de água constante, também apresentando em sua tela principal possíveis falhas do sistema (códigos de erro).

Fácil instalação e operação. Você pode definir os requisitos desejados no painel de controle da bomba de água.

1.2 VISÃO GERAL

1. Aterramento.

Certifique-se de que a tomada elétrica está aterrada corretamente para evitar acidentes.

*Não aterre o produto em linha de fornecimento de gás.

*Certifique-se de que a tomada e o plugue não estejam úmidos.

2. Por segurança, sempre desconecte a bomba da rede elétrica para reparo ou manutenção.

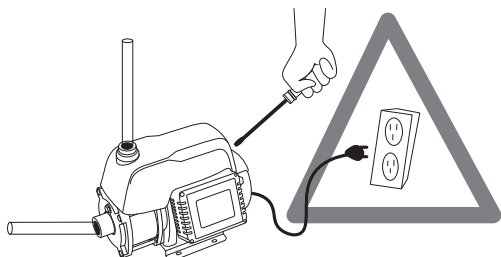

3. Nunca instale o produto diretamente no tempo ou descoberto. A bomba deve ser instalada em locais seguros e protegida da água.



4. Nunca manuseie a bomba de água puxando ou segurando pelo cabo de alimentação. Sempre manuseie a bomba com as duas mãos conforme imagem.

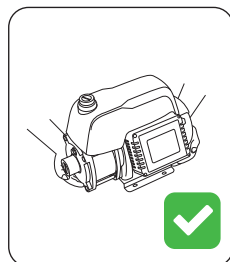
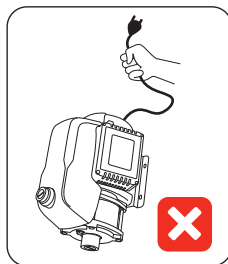

5. A bomba de água é projetada para bombear água limpa, isenta de partícula solidas ou fibras. Nunca use a bomba para bombear materiais inflamáveis e/ou líquidos explosivos, como gasolina, álcool, etc.

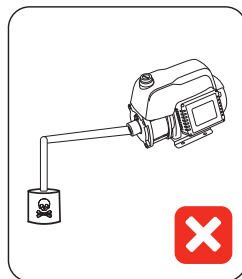

6. Instalação e manutenção devem ser realizadas por um técnico credenciado a rede Komeco. Reparo inadequados podem causar danos ao equipamento.

7. Caso o cabo de alimentação precise ser substituído, utilize a mesma especificação de fio ou superior. Certifique-se de que a conexão elétrica está segura e correta, impermeabilizado e totalmente isolado.

8. O fabricante não assumirá qualquer responsabilidade em caso de modificações realizadas na bomba de água.

1.3 BOMBA INVERSORA SMARTPRESS 32, 37, 55 e 57

1.3.1 CONDIÇÕES DE TRABALHO DO PRODUTO

Valor pH: 5 ~ 8

Temperatura ambiente: 0 ~ 40°C

Temperatura líquido: 0 ~ 60°C

Umidade do ambiente: Máximo 85%

Calibração do vaso de expansão/pulmão: 15 ~ 19psi

1.4 DIMENSÕES

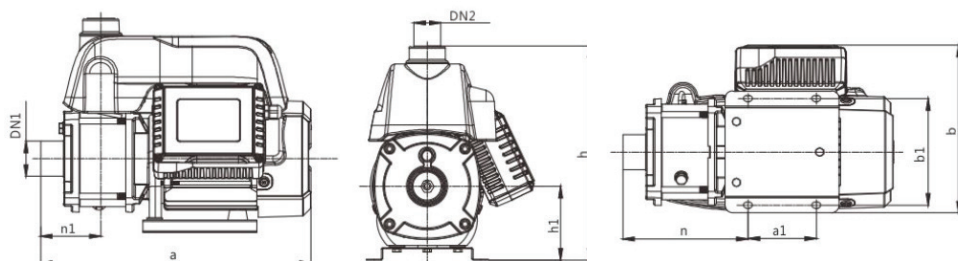

Modelo	DN1	DN2	Dimensões (mm)							
			a	b	a1	b1	h	h1	n	n1
SMARTTPRESS 37	1.1/4"	1"	356	220	90	140	282	97	165	79
SMARTPRESS 55	1.1/4"	1"	410	220	90	140	282	97	165	128

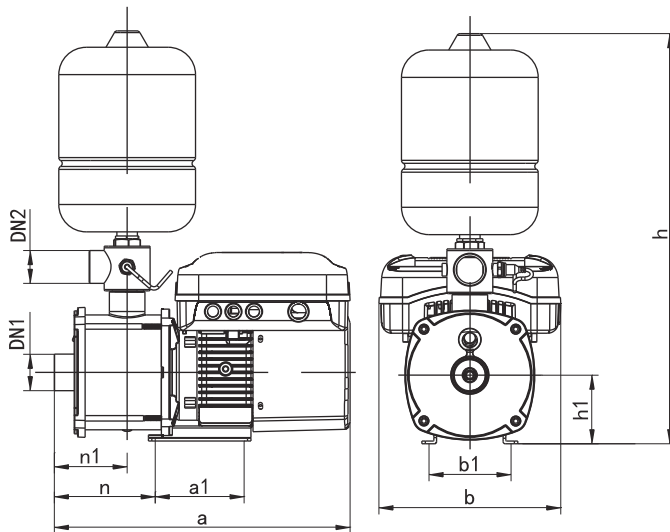

Modelo	DN1	DN2	Dimensões (mm)							
			a	b	a1	b1	h	h1	n	n1
SMARTTPRESS 57	2"	2"	433	266	120	130	619	102	143	107

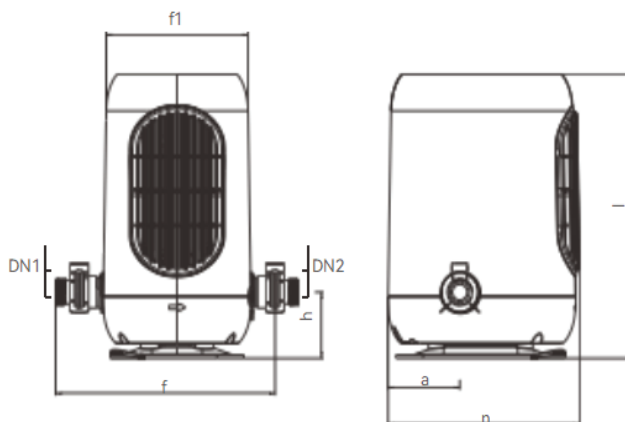

Modelo	DN1	DN2	Dimensões (mm)					
			a	n	i	f	h	f1
SMARTTPRESS 32	1"	1"	59	156	215	179	116	50

1.5 FICHA TÉCNICA

Modelo	BOMBA INVERSORA	BOMBA INVERSORA	BOMBA INVERSORA	BOMBA INVERSORA
	SMARTPRESS 32	SMARTPRESS 37	SMARTPRESS 55	SMARTPRESS 57
Tensão nominal (V)	220V	220V	220V	220V
Range de tensão(V)	130 ~ 280V	130~280V	130~280V	130 ~ 280V
Corrente de operação máxima (A)	2	8	11	18
Potência (W)	300	750	1500	2200
Range potência (W)	0 ~ 1200	0~1200	0~1700	0 ~ 3960
Frequência (Hz)	60	60	60	60
Acionamento automático	Inversor de frequência	Pressostato digital	Pressostato digital	Inversor de frequência
Pressão máxima (m.c.a.)	32	37	55	57
Pressão nominal (m.c.a.)	25	30	44	30
Vazão máxima (l/min)	60	133	143	300
Vazão nominal (l/min)	33	66	83	200
Sucção máxima (m)	7	7	7	7
Pressão máxima na sucção (m.c.a.)	60	60	60	60
Temp. de trabalho da água (°C)	0 ~ 60	0~60	0~60	0 ~ 60
Temp. max ambiente (°C)	0 ~ 40	0~40	0~40	0 ~ 40
Nível de ruído (dB)	45dB	60dB	60dB	60dB
Conexões entrada/saída(pol)	1" x 1"	1.1/4	1.1/4	2" x 2"
Dimensões produto (LxAxP) (mm)	179x215x156	220x282x356	220x282x410	266x619x433
Peso líquido (kg)	4	8,7	10	21
Peso bruto (kg)	4.7	9,7	11	24
Rotação (rpm)	7440	4000	4000	4000
Voluta	Aço inox AISI 304	Aço inox AISI 304	Aço inox AISI 304	Aço inox AISI 304
Rotor	Aço inox AISI 304	Aço inox AISI 304	Aço inox AISI 304	Aço inox AISI 304
Eixo	Aço inox AISI 304	Aço inox AISI 304	Aço inox AISI 304	Aço inox AISI 304
Protetor térmico	sim	sim	sim	sim
Motor	Imã permanente	imã permanente	imã permanente	Imã permanente
Display	Digital c/ botão	Touch sreen	Touch sreen	Digital c/ botão
Grau de proteção	Class IP X4	Class IP X4	Class IP X4	Class IP X4
Código comercial	0100032879	0100032623	0100032624	0100032888
EAN 13 (código de barras)	7899369837432	7899369821479	7899369821486	7899369837449

2. CURVA DE DESEMPENHO

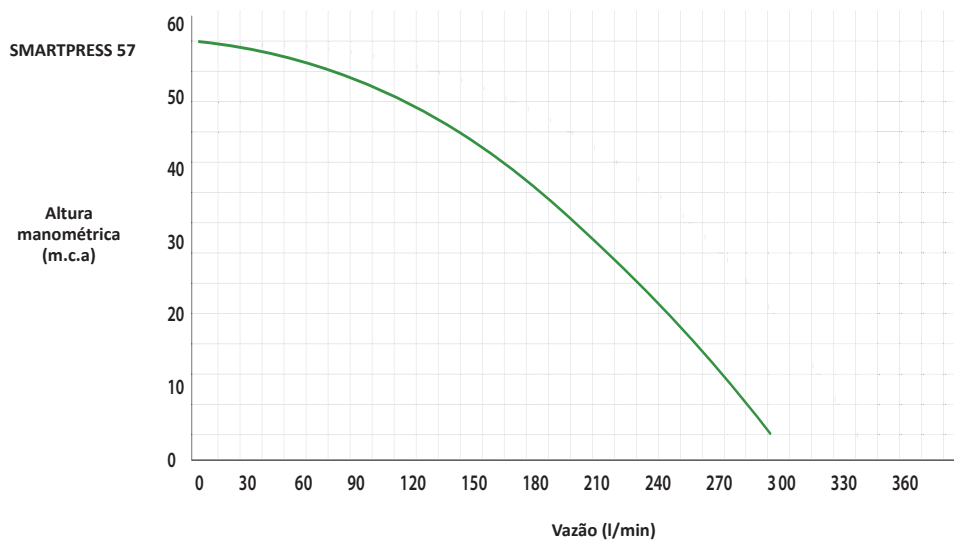
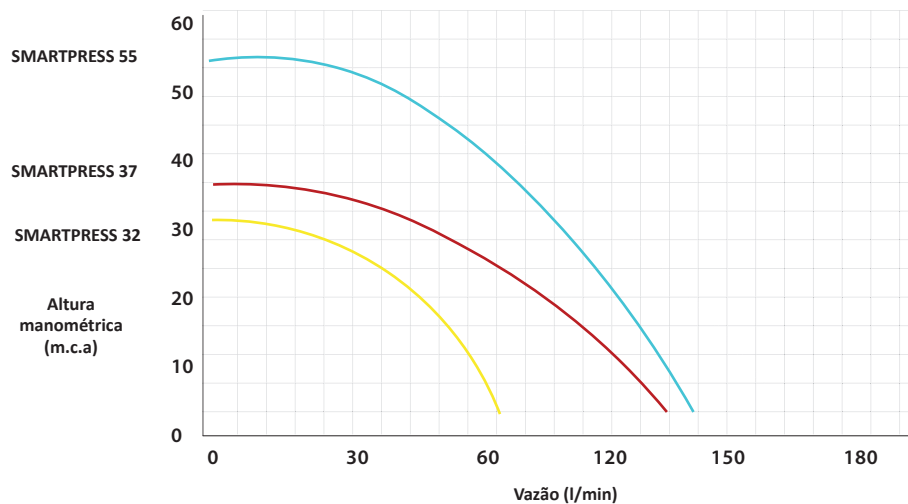

2.1 PRINCIPAIS CARACTERÍSTICAS

Inversor de frequência incorporado ao produto:

- Dispositivo eletrônico capaz de controlar a rotação do motor em função de um parâmetro (pressão de água) pré-estabelecido em seu painel de comando (painel LCD).

Motor de imã permanente:

- Motor de rotação variável de imã permanente apresenta os melhores resultados em termo de performance, eficiência, densidade de potência e fator de potência.

Pressostato eletrônico:

- Componente de alta tecnologia para medição precisa da pressão de água do sistema.

2.2 CARACTERÍSTICAS DO CONJUNTO

- Fácil Instalação e manutenção;
- Painel de controle LCD touch screen;
- Pressostato eletrônico de alta tecnologia;
- Baixo nível de ruído: inferior a 60dB;
- Motor de imã permanente;
- Motor com proteção IP X4 – ventilação traseira;
- Motor com protetor térmico interno;
- Destinado a uso em redes hidráulicas residenciais e comércios;
- Carcaça do motor protegida com pintura epóxi de alta qualidade;
- Corpo de recalque e sucção construída em aço inox AISI 304;
- Rotor construído em aço inox AISI 304;
- Temperatura de operação da água entre 0°C ~ +60°C;
- Temperatura ambiente entre 0°C ~ +40°C;
- Utilize, água potável e isenta de resíduos ou material contaminante e não explosivos, que não contenham partículas sólidas, fibras e nem óleos;
- Uso interno, ou local protegido.

2.3 PROTEÇÕES DO SISTEMA

- Códigos de erro mostrados no painel;
- Proteção contra funcionamento a seco;
- Alerta de vazamento;
- Rotor travado;
- Alta tensão;
- Baixa tensão;
- Sobrecarga;
- Falta de tensão/queda de tensão;
- Corrente elevada;

2.4 MODOS DE FUNCIONAMENTO SMARTPRESS 37 E 55

2 modos de funcionamento

- Pressurização baixo para cima > Booster Up;
- Pressurização cima para baixo > Booster Down;

2.5 MODOS DE FUNCIONAMENTO SMARTPRESS 32

2 modos de funcionamento

- Pressurização > Booster;
- Manual (Precionar por 5 segundos o botão liga/desliga para alterar o modo entre Booster e Manual

2.6 MODOS DE FUNCIONAMENTO SMARTPRESS 57

3 modos de funcionamento

- Pressurização > Booster;
- Recalque de água da cisterna para a caixa d'água superior > Filling the tank;
- Manual

3. FUNCIONAMENTO DA BOMBA INVERSORA

IMPORTANTE!

As Bombas de água da marca KOMECO são projetadas para trabalhar com água potável, isenta de resíduos ou material contaminante não agressivos aos componentes da bomba. A bomba inversora deve ser utilizada somente para os fins a que se destina. Qualquer outro tipo de utilização é considerado inadequado podendo causar danos ou invalidar a garantia do produto.

Bomba inversora Komeco são fornecidas com a pressão programada de fábrica, após a instalação, observando o manual do produto o pressurizador de água estará pronto para funcionar.

Ao ligar o equipamento toda a rede hidráulica abastecida pela bomba inversora ficará pressurizada, ao ocorrer um consumo de água, o equipamento irá identificar a queda da pressão e entrará em operação partindo de uma rotação baixa e aumentando “crescimento de aceleração” até atingir a pressão selecionada, o inversor de frequência irá acelerar ou desacelerar conforme o consumo no momento, se houver mais pontos de consumo abertos a bomba estará trabalhando em uma velocidade/potência maior e quando houver menos pontos de consumo a bomba trabalhará em uma velocidade/potência menor, assim sempre mantendo a pressão constante.

Após o fechamento do último ponto de consumo o equipamento desligará e manterá a rede hidráulica com a pressão conforme programada em seu painel.

3.1 CONSIDERAÇÕES GERAIS

ATENÇÃO! PARA SUA SEGURANÇA:

Recomendamos que a instalação seja realizada por um profissional qualificado e credenciado Komeco.

- Para instalação ou manuseio do produto, desligue o mesmo da energia;
- Garanta que o local é adequado para a instalação;
- Garanta que você está usando equipamento de proteção individual (EPI), como luvas, óculos de proteção e, demais EPIs necessários para a instalação;
- Siga as orientações do manual, em caso de dúvidas entre em contato com nosso SAC.

4. RECOMENDAÇÕES

- Utilize filtro antes da bomba a fim de evitar que sujeiras interfiram o funcionamento correto da bomba;
- A bomba deve ser instalada em uma superfície firme, sólida, nivelada e sempre na posição horizontal, possuir espaço suficiente para ventilação do motor e acesso para possíveis inspeções e manutenções futuras;
- Não vincular a bomba ao ramal de válvula de descarga;
- Se a bomba for instalada em uma tubulação onde poderá ocorrer a formação de bolhas de ar, é recomendado instalar respiro automático;
- Nunca operar a bomba de água sem preenchimento completo por água em seu corpo/voluta;
- Em caso de viagens ou ausência prolongada, desligue o equipamento da energia;

4.1 RECOMENDAÇÕES PARA INSTALAÇÃO

Posição correta de instalação

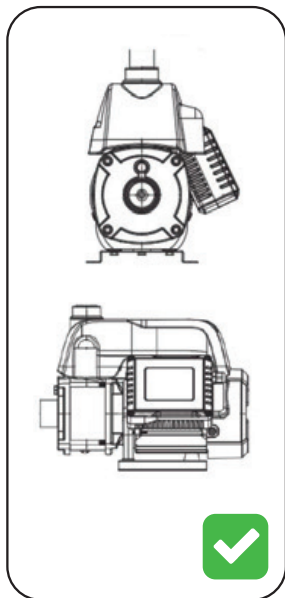

Fig. 01

Posições incorretas de instalações

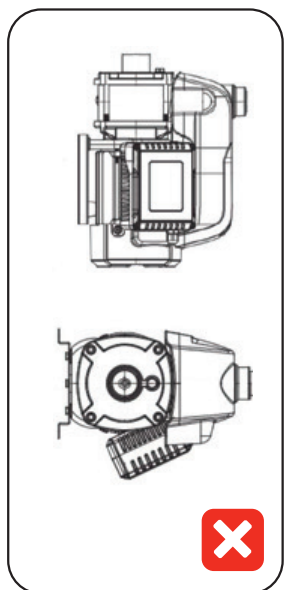

Fig. 02

5. INSTALAÇÃO HIDRAÚLICA

1 - O local deve possuir um sistema de drenagem adequado para evitar danos em caso de vazamento, especialmente quando instalados em ambientes internos, conforme Fig. 03.

2 - Quando está instalado no exterior, deve ser coberto por um invólucro à prova de intempéries, bem ventilado para permitir que o calor do motor escape. Em nenhuma situação, o produto deve ser instalado diretamente sob ação do tempo ou intempéries, conforme Fig. 04.

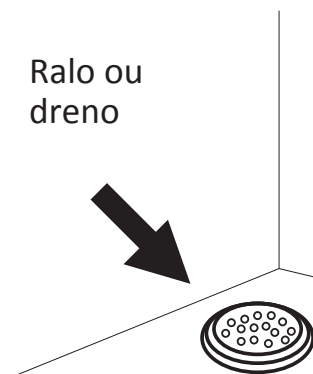

Fig. 03



Fig. 04

3 - A bomba Inversora deve ser instalada o mais próximo possível da fonte de captação, para obter melhor aproveitamento de sucção e reduzir perda de carga.

4 - A bomba deve ser instalada em uma superfície firme, sólida, nivelada e sempre na posição horizontal, possuir espaço suficiente para ventilação do motor e acesso para possíveis inspeções e manutenções futuras;

5 - As tubulações de sucção e recalque devem ser estar apoiadas em suportes fixos para que não gerarem esforço sobre a bomba;

6 - Os diâmetros das tubulações de sucção e recalque podem ser aumentados para atender às necessidades de vazão. Nunca utilize tubulações com diâmetro menor que os bocais de entrada e saída da bomba;

7 - Se for necessária a utilização de reduções nas tubulações, elas devem ser do tipo excêntricas na sucção ou concêntricas no recalque, para impedir a formação de bolhas de ar;

8 - Utilize o mínimo de conexões para evitar perda de cargas. Use curvas ao invés de joelhos;

9 - Certifique-se de vedar todos os pontos de conexões, evitando entrar ar na tubulação;

10 - Para sistema onde será bombeado somente água fria, utilizar tubulações resistentes a altas temperaturas numa extensão de 1,5m antes e após o produto;

11 - Não vincular a bomba ao ramal de válvula de descarga;

12 - Nunca operar a bomba de água sem preenchimento completo por água em seu corpo/voluta;

13 - A conexão entre a linha de sucção e a bomba deve ser hermética, e o tubo de sucção deve ser posicionado de modo que tenha uma inclinação para cima da bomba (evitando assim a formação de bolsas de ar);

14 - Quando usado em um elevador de sucção, uma válvula de pé deve ser instalada na linha de sucção, abaixo do nível do líquido;

15 - Se a mangueira for usada como tubo de sucção, ela deve ser não colapsável;

16 - Para minimizar a queda de pressão, o tubo de descarga deve ter pelo menos o mesmo tamanho que a porta de descarga da bomba;

17 - Para tubos longos de sucção ou altos levantamentos de sucção acima de 4m, o tubo de sucção deve ter um diâmetro maior que a porta de sucção;

18 - Assegure-se de que todas as conexões estejam completamente seladas usando somente fita veda rosca.

ATENÇÃO! Realizar manutenção preventiva anualmente (não coberta pela garantia).

6. INSTALAÇÃO ELÉTRICA

ATENÇÃO! PARA SUA SEGURANÇA:

Recomendamos que a instalação seja realizada por um profissional qualificado e credenciado

- Para proteção do motor da bomba é necessária a instalação de um interruptor diferencial residual ou disjuntor diferencial residual (DR). O dimensionamento do disjuntor depende da potência do motor. Nos períodos em que a casa permanecer sem consumo de água por um longo período (Casa de praia, sítio e fazendas), o disjuntor deverá ser desligado;
- Todo equipamento elétrico é obrigatório o aterramento do motor elétrico, conforme previsto na NBR 5410;
- A ligação da bomba deve ser feita diretamente no quadro geral de distribuição da residência. Não utilizar tomadas ou ramais secundários para ligação elétrica;
- Os condutores que serão utilizados para ligação do motor elétrico devem estar de acordo com a tensão aplicada, corrente de operação e distância até o quadro de distribuição. Conforme “tabela de condutores” especifica o diâmetro mínimo de condutores de cobre para ligação do motor elétrico.

6.1 TABELA DE CONDUTORES

Tensão (V)	Distância do motor até o quadro elétrico (m)												
	10	15	20	25	30	40	50	60	70	80	90	100	140
Corrente (A)	Bitola cabo condutor (mm ²)												
7	2,5	2,5	2,5	4	4	6	6	10	10	10	10	16	16
9	2,5	2,5	4	4	6	6	10	10	10	16	16	16	25
11	2,5	4	4	6	6	10	10	16	16	16	25	25	35
18	4	4	6	6	10	10	16	16	16	25	25	35	35

*As bombas inversoras Komeco, são equipadas com protetor térmico, desligando a bomba automaticamente em caso de superaquecimento.

7. INICIANDO O SISTEMA

7.1 INÍCIO DE OPERAÇÃO

- Antes de iniciar a operação confira a ligação elétrica;

- Utilizando a tampa de afogamento, encha a bomba de água;

No primeiro arranque, ou depois de longo tempo sem uso, pode ser que seja preciso girar o motor

livremente com auxílio de chave de fenda, conforme Fig. 05. Então o motor pode ser ligado;

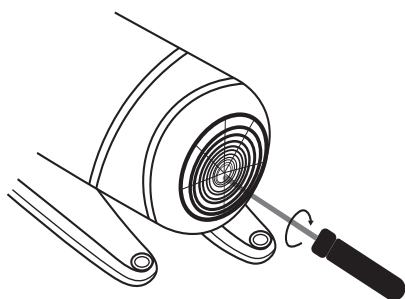

Fig. 05

Deixe o aparelho funcionando durante alguns minutos com todos os pontos de consumo abertos, depois feche um a um, até que após o fechamento do último ponto ocorra o desligamento da bomba.

O procedimento de escorvamento deve ser repetido até que todo o ar seja expelido e a bomba forneça um fluxo de constante sem bolhas de ar.

7.2 CONFIGURAÇÃO E OPERAÇÃO DO CONTROLADOR

1. Pressione + e - juntos para desbloquear ou bloquear o controlador (painel LCD).

2. Pressione MODE para selecionar o modo de trabalho.

3. BOOSTER UP, BOOSTER DOWN ou MANUAL (Verificar modelo adquirido).

4. Pressione + ou - para definir a pressão de trabalho da bomba. Então a bomba pode funcionar automaticamente de acordo com a pressão definida.

7.3 MODOS DE OPERAÇÃO

BOOSTER UP (SMARTPRESS 37 E 55)

Pressurização P/CIMA Elevar a pressão do sistema para pressurização de sistemas de baixo para cima.

Aplicação: Abastecimento de água, Sistemas de pressurização e irrigações

Configuração de fábrica para pressão de trabalho: 2,8kgf/cm² (28m.c.a)

BOOSTER DOWN (SMARTPRESS 37 E 55)

Pressurização P/BAIXO Redução e ou controle de pressão para pressurização de cima para baixo.

Aplicação: Abastecimento de água, Sistemas de pressurização, reduzir ou elevar a pressão a partir da queda da caixa d'água para o consumo.

Configuração de fábrica para pressão de trabalho: 1,8kgf/cm² (18m.c.a)

FILLING THE TANK (SMARTPRESS 57)

Encher TANQUE Transferência de água com temporizador

Aplicação: Abastecimento de água, transferência de água de cisterna (funcionamento somente por boia mecânica).

Funcionamento: Após o produto encher a caixa d'água, a boia mecânica é fechada, assim o produto atinge a pressão configurada no painel, após o desligamento da bomba, o produto permanece em standby de acordo com o tempo programado (30min, 3hs, 6hs ou 12hs), então o produto retorna a funcionar.

Importante Caso a boia mecânica não tenha se deslocada (permaneça fechada), o produto permanece em standby.

*Evite partidas e paradas com frequência, pode comprometer o produto e seu funcionamento.

BOOSTER (SMARTPRESS 32 E 57)

Pressurização para sistema hidráulico.

Aplicação: Abastecimento de água, Sistemas de pressurização e irrigações

Configuração de fábrica para pressão de trabalho: 2,8kgf/cm² (28m.c.a)

MANUAL (SMARTPRESS 32 E 57)

O produto entra em um estágio manual. Assim trabalhando apenas em sua rotação de motor (RPM).

A função manual (rotação do motor) pode ser ajustada manualmente.

8. CONFIGURAÇÕES

MODO CASCATA

SMARTPRESS 57

1. Quantidade máxima de 5 bombas no modo cascata;
2. Defina em cada equipamento qual a ordem de operação (1,2,3,4 e 5) no parâmetro b08;
3. Se estiver utilizando apenas um equipamento, o parâmetro b08 deve se manter em 00;
4. Todos os equipamentos devem utilizar o mesmo fornecimento de enérgica, caso contrário, o controlador pode ser danificado devido a diferença de tensão elétrica;
5. Interligar os produtos conforme esquema elétrico abaixo;
6. Ajustar a mesma pressão em todos os equipamentos quando utilizado o modo cascata.

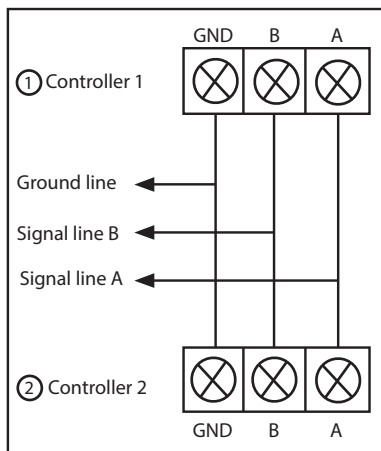

9. MANUTENÇÕES E PRECAUÇÕES

Se a bomba ficar inativa por longos períodos, ela deve ser lavada completamente com água limpa e, em seguida, drenada e armazenada em local seco.





Se a bomba estiver travada após períodos de inatividade, um orifício tipo chave de fenda está disponível na extremidade do eixo do motor para liberar a bomba/motor. Para isso, insira uma chave de fenda no slot no eixo do motor, conforme mostrado na Fig. 05, e gire para liberar o rotor. Se isso não resolver o problema, a unidade precisará ser desmontada e reparada.

10. PAINEL DE CONTROLE

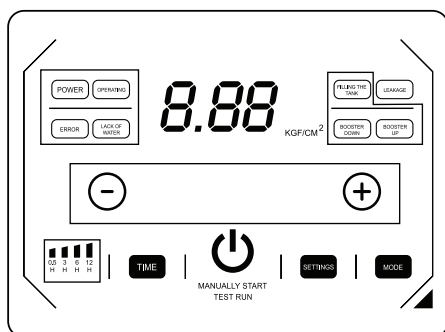
10.1 SMARTPRESS 37 E 55





Painel LED de controle frontal - TOUCHSCREEN



NO.	Botão indicadores	Função
1		<ol style="list-style-type: none"> Clique para selecionar o modo de trabalho: BOOSTER UP, BOOSTERDOWN ou FILLING THE TANK. Pressione MODO por 3 segundos, todos os parâmetros de fábrica devem ser restaurados.
2	SET	<ol style="list-style-type: none"> Entra no menu de configuração. Seleção da exibição de configurações (b1 a b8) na tela. O valor da configuração será salva automaticamente.
3		<ol style="list-style-type: none"> Bloquear/Desbloquear o painel do controlador: pressione + e - juntos. Defina a pressão de trabalho: pressione + e - para ajustar a pressão de trabalho. Seleção na configuração.
4		<ol style="list-style-type: none"> Liga/Desligar a bomba manualmente. Pressione prolongadamente para o funcionamento contínuo da bomba. Reinicializando.
5		<ol style="list-style-type: none"> Selecione o modo de enchimento do tanque. Em seguida, faça a seleção no intervalo de tempo.
4		<p>Indicador de tempo:</p> <ol style="list-style-type: none"> Seleção do intervalo de tempo para enchimento do tanque. <p>A luz acesa indica o tempo definido para o início automático.</p>
5		<p>Indicador e energizado:</p> <p>A luz acesa indica que a bomba está ligada.</p> <p>A luz apagada indica que a bomba está desligada.</p>

10.2 SMARTPRESS 32











NO.	Botão indicadores	Função
1		<p>TELA DE EXIBIÇÃO: Exibição rápida sequencial de fábrica será apresentada ao energizar a bomba. “Código de fábrica (PLD)”> “Energia”> Controle número da versão da placa (como u01)> Placa de exibição número da versão (como U01), quando a energia está ligada. (por exemplo: PLD> 0,75> u01> U01).</p> <ol style="list-style-type: none"> 1. Normalmente, o valor da pressão em tempo real é exibido no painel. 2. O item de configuração ou valor do parâmetro é exibido durante a configuração. 3. O código de erro é exibido quando a bomba ou o controlador está com defeito.
2	 ON / OFF	<ol style="list-style-type: none"> 1. Liga / Desliga a bomba manualmente. 2. Pressione o botão prolongadamente para alterar entre o modo Manual e Booster.
3		<ol style="list-style-type: none"> 1. Entra no menu de configuração. 2. Seleção da exibição de configurações (b1 a b17) na tela. 3. O valor da configuração será salva automaticamente.
4	 	<ol style="list-style-type: none"> 1. Bloquear / Desbloquear o painel do controlador: pressione “-” e “+” juntos. 2. Defina a pressão de trabalho: pressione + ou - para ajustar o pressão de trabalho ou a rotação do motor. 3. Seleção na configuração.
5	● r/min ● kgf/cm ²	<p>Indicador de modo de trabalho: A luz acesa indica o modo de trabalho atual.</p>

10.3 SMARTPRESS 57



NO.	Botão indicadores	Função
1		<p>TELA DE EXIBIÇÃO: Exibição rápida sequencial de fábrica será apresentada ao energizar a bomba. "Código de fábrica (PLD)"> "Energia"> Controle número da versão da placa (como u01)> Placa de exibição número da versão (como U01), quando a energia está ligada. (por exemplo: PLD> 0,75> u01> U01).</p> <ol style="list-style-type: none"> 1. Normalmente, o valor da pressão em tempo real é exibido no painel. 2. O item de configuração ou valor do parâmetro é exibido durante a configuração. 3. O código de erro é exibido quando a bomba ou o controlador está com defeito.
2		<ol style="list-style-type: none"> 1. Clique para selecionar o modo de trabalho: BOOSTER ou ENCHER TANQUE. 2. Pressione MODO por 3 segundos, todos os parâmetros de fábrica devem ser restaurados.
3		<ol style="list-style-type: none"> 1. Entra no menu de configuração. 2. Seleção da exibição de configurações (b1 a b11) na tela. 3. O valor da configuração será salva automaticamente.
4		<ol style="list-style-type: none"> 1. Bloquear / Desbloquear o painel do controlador: pressione "-" e "+" juntos. 2. Defina a pressão de trabalho: pressione + ou - para ajustar o pressão de trabalho. 3. Seleção na configuração.
5		<p>Indicador de energizado: A luz acesa indica que a boba está ligada. A luz apagada indica que a bomba está desligada.</p>
6		<ol style="list-style-type: none"> 1. Altera o item de exibição. m: metros r/min: Rotação por minuto kw: Potencia kgf/cm2: Quilograma força por centímetro quadrado
7		<ol style="list-style-type: none"> 1. Com o equipamento energizado em regime stand-by, pressione o botão para alterar para o modo manual, em seguida, defina o rotação do motor pelo botão "-" ou "+" e pressione o botão liga/desliga para iniciar a bomba novamente. 2. Com o equipamento energizado em regime funcionando, pressione o botão para ligar/desligar, somente para uso em caso de emergencia.

NO.	Botão indicadores	Função
8		<p>1. Selecione o modo de enchimento do tanque. Em seguida, faça a seleção no intervalo de tempo.</p>
9	  	<p>Indicador de tempo: 1. Seleção do intervalo de tempo para enchimento do tanque. A luz acesa indica o tempo definido para o início automático. A luz apagada indica outro modelo de trabalho foi ativado.</p>
10	  ERRO 	<p>Indicador de energizado: A luz acesa indica que a bomba está ligada. A luz apagada indica que a bomba está desligada.</p> <p>Luz permanentemente acesa: a bomba está funcionando e a pressão é igual ao valor de pressão de trabalho definido no painel; Luz piscando: a bomba está funcionando, mas a pressão é inferior ao valor de pressão de trabalho definido no painel; Luz apagada: a bomba não está funcionando.</p> <p>Indicador de erro: Luz acesa significa que a bomba está com defeito ou funcionando incorretamente. A tela exibirá o código de advertência no painel; Quando você corrigir o defeito, a falha desaparece por si, a luz será desligada automaticamente.</p> <p>Indicador falta de abastecimento de água: Luz acesa significa que a bomba parou por falta de abastecimento de água. Quando você corrigir o defeito, a falha desaparece por si, a luz será desligada automaticamente.</p>
11	 	<p>Indicador de modo de trabalho: A luz acesa indica o modo de traba</p>
12		<p>A luz acesa indica que o produto está configurado/operando em modo "cascata"</p>
13		<p>1. A luz acesa indica que o painel está bloqueado 2. Bloquear / Desbloquear o painel do controlador: pressione "-" e "+" juntos</p>

11. CONFIGURAÇÕES DE PARÂMETROS

IMPORTANTE:

Qualquer ajuste de parâmetro deve ser feito por um profissional qualificado, consulte em nossas centrais de atendimento a assistência mais próxima de você.

*Todos os produtos KOMECO já saem de fábrica configurados Komeco.

Modelo SmartPress	Parâmetro NO.	Parâmetros	Conf. de Fábrica	Definição	Ajuste de Parâmetro
32 - 37 - 55 - 57	b01	0 ~ 80%	70	Define o valor da pressão de trabalho. A bomba irá parar de funcionar na porcentagem abaixo do valor da pressão de trabalho.	Ajuste: Pressione CONF. > "B01" >CONF. > Ajuste o valor desejado [0 ~ 80], CONF. > para salvar ou aguarde 5s que o ajuste será salvo automaticamente.
	b02	00 - Positivo 01 - Reverso	00	Define a direção de rotação do motor, a rotação correta é no sentido anti-horário quando visto pela parte trazeira da tampa do ventilador. **Motor não deve estar em funcionamento para efetuar o ajuste.	Ajuste: Pressione CONF. > + ou - > "b02" > CONF. > [00- indica rotação no sentido anti-horário ou 01 indica rotação no sentido horário] CONF. > para salvar ou aguarde 5s que o ajuste será salvo automaticamente.
	b03	0 ~ 1.5 (kgf/cm ²)	1.5	Proteção contra funcionamento a seco (proteção contra falta de água ou vazamento na rede hidráulica), se a pressão de trabalho cair abaixo do valor definido, a bomba irá parar de funcionar.	Ajuste: Pressione CONF. > + ou - > "b03" > CONF. > Ajustar valor desejado [0 ~ 1.5] CONF. > para salvar ou aguarde 5s que o ajuste será salvo automaticamente.
	b04	10 ~ 180 (s)	180	Define o tempo em que a bomba leva para parar de funcionar durante o funcionamento a seco.	Ajuste: Pressione CONF. > + ou - > "b04" > CONF. > Ajustar valor desejado [10 ~ 180] CONF. > para salvar ou aguarde 5s que o ajuste será salvo automaticamente.

Modelo SmartPress	Parâmetro NO.	Parâmetros	Conf. de Fábrica	Definição	Ajuste de Parâmetro
32 - 37 - 55 - 57	b05	00 - Habilitar 01 - Desabilitar	00	Ativar ou desativar a função de proteção automática quando a pressão de trabalho da bomba está instável ou possui flutuações.	Ajuste: Pressione CONF. > + ou - > "b05" > CONF. > Ajustar valor desejado [00 ou 01] CONF. > para salvar ou aguarde 5s que o ajuste será salvo automaticamente.
	b06	00 - Pressão trabalho 01 - Rotação motor	00	Define exibição de funcionamento entre Pressão do sistema ou Rotação do motor.	Ajuste: Pressione CONF. > + ou - > "b06" > CONF. > Ajustar valor desejado [00 ou 01] CONF. > para salvar ou aguarde 5s que o ajuste será salvo automaticamente.
	b07	10 ~ 50	30	Define o tempo de parada e funcionamento após o fechando do ponto de consumo. - Se o tempo é curto para a bomba parar de funcionar após o fechamento de consumo, deve diminuir o valor de ajuste. - Se o tempo é longo para o bomba parar de funcionar após o fechamento de consumo, deve aumentou o valor de ajuste.	Ajuste: Pressione CONF. > + ou - > "b07" > CONF. > Ajustar valor desejado [1 0 ~ 50] CONF. > para salvar ou aguarde 5s que o ajuste será salvo automaticamente.
57	b08	0 ~ 5	0	Modo cascata. Defina a quantidade de bombas para um conjunto de bombas. Para uma única bomba, definir "0". Para um conjunto maior de bombas, defina a quantidade de bombas, a quantidade máxima é "5".	Ajuste: Pressione CONF. > + ou - > "b08" > CONF. > Ajustar valor desejado [0 ~ 5] CONF. > para salvar ou aguarde 5s que o ajuste será salvo automaticamente.
	b09	Parâmetros de engenharia	-	-	-
	b10	Parâmetros de engenharia	-	-	-
	b11	Parâmetros de engenharia	-	-	-
32	b17	40°C ~ 130°C	75°C	Proteção de temperatura da água. Quando a temperatura da água exceder o valor configurado, a bomba entra em estado de proteção (desliga). Quando a temperatura da água reduzir 2°C abaixo do valor configurado, a bomba iniciará automaticamente.	Ajuste: Pressione CONF. > + ou - > "b17" > CONF. > Ajustar valor desejado [40 ~ 130] CONF. > para salvar ou aguarde 5s que o ajuste será salvo automaticamente.

12. FALHAS COMUNS E MÉTODOS DE SOLUÇÃO

Atenção! Nunca opere ou tente realizar procedimentos que você não possui conhecimento devido. Para seu conforto e segurança, use sempre nosso serviço de assistência técnica credenciada Komeco.

Antes de iniciar o trabalho na bomba, certifique-se de que o fornecimento de eletricidade está desligado e que não pode ser ligada acidentalmente.

Atenção! Antes de mexer na bomba desligue a alimentação elétrica.

IMPORTANTE:

Bomba de água inversora KOMECO é utilizada para pressurização da rede hidráulica.

- Quando a pressão do sistema hidráulico é maior do que a pressão inicial da bomba, a bomba não inicia.

- Quando a pressão do sistema hidráulico é menor que a pressão inicial da bomba, a bomba inicia normalmente.

Código de erro	Falha	Solução
E01	Baixa Tensão: Tensão de entrada menor que 130V	<ol style="list-style-type: none">1. Tensão é maior que 180V, o erro será removido automático e a bomba retorna a operação novamente.2. Ligue o produto em uma tensão estabilizada.
E02	Alta tensão: Tensão de entrada é maior que 280V	<ol style="list-style-type: none">1. Tensão é menor que 280V, o erro será removido automático e a bomba retorna a operação novamente.2. Ligue o produto em uma tensão estabilizada.
E03	Falha no pressostato eletrônico	<ol style="list-style-type: none">1. Desligue a bomba da energia, reconecte o fio do sensor de pressão para certifique-se de que está em boas condições.2. Verifique a conexão do terminal no controlador e certifique-se de que está em boas condições.3. Substitua o fio do sensor por um novo.4. Substitua o sensor de pressão por um novo.
E04	Alta Temperatura no módulo	<ol style="list-style-type: none">1. Temperatura do módulo é superior a 80°C2. Temperatura abaixo de 80°C, o erro será removido automático e a bomba retorna a operação novamente.3. Instale a bomba em local ventilado para evitar superaquecimento.
E05	Sobrecarga na bomba: Proteção contra sobrecarga	<ol style="list-style-type: none">1. Verifique a situação da bomba em funcionando.
E06	Falha no sensor de temperatura do módulo	<ol style="list-style-type: none">1. Aguarde o modulo dissipar o calor.2. Verifique o sensor do módulo.
E07	Conflito de conjunto de bombas	<ol style="list-style-type: none">1. Verifique a configuração do conjunto por Item em b08 e substitua o valor de acordo com instalação.
E09	Corrente alta e sobrecarga no módulo	<ol style="list-style-type: none">1 Verifique o motor, sobrecarga.2. Instalação em ambiente externo pode causar danos ao motor e seus componentes eletrônicos.

Código de erro	Falha	Solução
E10	Falha de partida	1. Verifique todas as ligações
E11	Falha de ligação/ conexão da bomba	1. Verifique a conexão/ligação elétrica para reparar a falha. 2. Substitua a fiação de conexão/ligação.
E12	Falha no Hardware	1. Proteção contra corrente do Hardware
E13	Falha de comunicação entre o display e o módulo da bomba	1. Verifique a conexão do terminal na placa PCB do módulo.
P01	Alerta de escassez de água: 1. A pressão de trabalho da bomba tem flutuação. 2. Pressão inferior à configuração b03. 3. Consumo excessivo de água p/ manter a pressão. 4. Falta de água	1. Defina o parâmetro de b05 como 01. 2. Reduza o valor do parâmetro b03 ou fluxo de água. 3. Reduza o diâmetro do tubo de saída o ou adicione válvulas reguladoras de pressão. 4. Aguardar o reabastecimento de água.

13. TERMO DE GARANTIA

A garantia inicia-se a partir da data de emissão da Nota Fiscal de Venda do produto e tem prazo legal de 90 (noventa) dias, conforme dispõe o artigo 26, inciso II da Lei nº 8.078, de 11.09.1990, Código de Defesa do Consumidor.

Em atenção ao disposto no artigo 50, parágrafo único do código de defesa do consumidor, informamos que se o produto for instalado por uma REDE CREDENCIADA KOMEÇO esta garantia se estende por mais 9 (nove) meses, totalizando 12 (doze) meses de garantia contra vícios de fabricação, contados a partir da data de emissão da Nota Fiscal de Venda do produto. A REDE CREDENCIADA KOMEÇO deverá emitir uma Nota Fiscal de Prestação de Serviço, além do preenchimento do campo “AUTENTICAÇÃO DE INSTALAÇÃO”, existente neste termo de garantia, para que a garantia estendida seja efetivada.

A garantia adicional poderá ser aplicada em mais 12 (doze) meses se o produto for submetido à PRIMEIRA MANUTENÇÃO PREVENTIVA, sendo esta realizada por uma REDE CREDENCIADA KOMEÇO e comprovada através de Nota Fiscal de Prestação de Serviço, além do preenchimento do campo “1ª MANUTENÇÃO” existente neste termo de garantia. Esta primeira manutenção preventiva deverá ser realizada antes do término da garantia estendida, concedida quando a instalação foi realizada por uma REDE CREDENCIADA KOMEÇO.

Quando for solicitar serviço em garantia tenha em mãos: Manual do Usuário e Instalação; Nota Fiscal de Venda do Produto; Nota Fiscal de Prestação de Serviço de Instalação do Produto; Nota Fiscal de Prestação de Serviço da Primeira Manutenção preventiva e Nota Fiscal de Prestação de Serviço da Segunda Manutenção Preventiva. Esta é a única maneira de comprovação para obtenção da garantia estendida do produto, descrita neste termo de garantia. Caso o proprietário não possua os documentos acima citados ou estes estiverem rasurados, alterados ou preenchidos incorretamente, a garantia não será concedida.

Para a instalação dos produtos KOMECO, com REDE CREDENCIADA, acesse o site: www.komeco.com.br.

Quando o Cliente optar por instalar o aparelho através de assistência técnica não credenciada, a KOMECO não se responsabilizará por mau funcionamento, inoperância ou qualquer dano provocado durante a instalação. Nesta situação, o produto terá somente a garantia de 90 (noventa) dias, conforme dispõe o artigo 26, inciso II da Lei nº 8.078, de 11.09.1990, Código de Defesa do Consumidor.

A GARANTIA KOMECO NÃO COBRE:

Peças que apresentem desgaste natural com o uso do aparelho, como: filtro de água e anel oring.

Defeitos decorrentes de:

- a) Mau uso ou uso indevido;
- b) Queda do aparelho ou transporte inadequado;
- c) Adição de peças que não são originais ou de procedência desconhecida;
- d) Instalação em desacordo com normas vigentes e manual de usuário;
- e) Danos causados ao aparelho decorrentes da utilização de água, fora dos padrões de abastecimento da rede pública;
- f) Exposição do aparelho diretamente ao sol, chuva, ventos, umidade excessiva ou em locais com alta taxa de salinidade;
- g) Instalação em desacordo com o manual que acompanha o aparelho;
- h) Danos causados ao aparelho por descargas elétricas, sobre tensão, oscilação na rede elétrica ou queda de energia (falta de energia);
- i) Aparelho que contenha marcas e sinais feitos com tinta metálica, colorida ou similar, massa de acabamento, argamassa, cimento, ou sujeiras de qualquer espécie;

14. AUTENTICAÇÃO DE INSTALAÇÃO

AUTENTICAÇÃO DA INSTALAÇÃO

O preenchimento deste formulário é obrigatório, podendo ser preenchido pelo Cliente ou Instalador Credenciado, devendo conter assinatura e carimbo do responsável pela instalação. O preenchimento deste formulário não dispensa apresentação de nota fiscal de compra e comprovante de instalação por mão de obra Credenciada KOMECO.

Nome do Cliente: _____

Instaladora Credenciada: _____ Data: _____

Endereço da instaladora: _____ Telefone: _____

Nº da nota fiscal: _____ Data: _____

Declaro ter instalado este aparelho dentro das normas vigentes e de acordo com este manual.

Nome Instalador Credenciado

RG Instalador Credenciado

Para garantir maior durabilidade ao seu equipamento realize manutenção preventiva anualmente.

AUTENTICAÇÃO DA MANUTENÇÃO

Sempre que houver a realização de uma manutenção preventiva preencha o formulário abaixo para ficar sabendo quando será a próxima manutenção.

1ª MANUTENÇÃO

Nome do Técnico: _____

Assistência Credencia: _____ Data: _____

O que foi realizado pelo técnico: _____

Data da próxima manutenção: _____

2ª MANUTENÇÃO

Nome do Técnico: _____

Assistência Credencia: _____ Data: _____

O que foi realizado pelo técnico: _____

Data da próxima manutenção: _____

KOMECO

komeco.com.br



SAC

4007 1806

(Capitais e regiões metropolitanas)

0800 701 4805

(Demais localidades)